

HNG

Getriebe-Verschlusschraube

mit integriertem Dichtring

Plug for gearboxes

with integrated sealing ring

Bouchon pour réducteur

avec joint d'étanchéité intégré

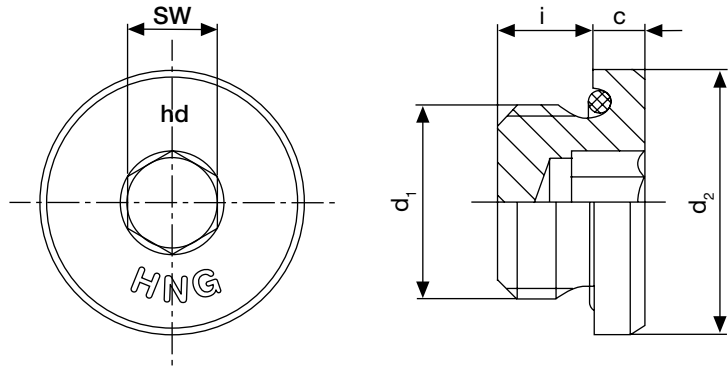

Einsatzbereich/using/utilisation:

- Getriebe/gearbox/réducteur
- für Betriebsdruck/for opening pressure/
pour pression de service -0,9 bar – 16 bar /
up to 232 psi
- Gewindebohrung/threaded hole/
trou taraudé DIN 3852

O-Ring/seal/joint DIN 3771

Einsatztemperatur/temperature:

- NBR 70 Shore -20°C - +120°C / -4F - +248F
- andere Temperaturbereiche auf Anfrage/
others on demand/autres sur demande
- FKM 80

Werkstoff/material/matériau:

- Stahl/steel/acier 11SMnPb(Te)30+C
DIN/ EN10277-3 ultraschall- und riss-
geprüft/ultrasonic tested/contrôlé
- 1.4305 etc. auf Anfrage/on demand/
sur demande

Beschichtung/coating/revêtement:

- Zink-Nickel (ISO4042)
- andere Beschichtungen auf Anfrage/
others on demand/autres sur demande

d_1	d_2	c	i	SW	Gewicht Weight Poids
Metrisches Feingewinde Fine pitch thread Filetage à pas fin					kg per 100 St/pcs (7,85 kg/dm ³)
DIN 13	-0,3	+0,2	-0,3	D12	
M 10 x 1	14	3	5,5	5	0,51
M 12 x 1,5	16	3	6,5	6	1,08
M 14 x 1,5	19	3,5	7	8	1,13
M 16 x 1,5	21	4	7,5	8	1,74
M 18 x 1,5	24	4	8,5	10	2,25
M 20 x 1,5	26	4	8,5	12	3,31
M 22 x 1,5	27	4,5	9,5	14	3,21
M 24 x 1,5	29	4,5	9,5	14	4,02
M 27 x 2	33	4,5	9,5	17	4,63
M 33 x 2	39	4,5	9,5	24	4,93
M 42 x 2	49	4,5	10	30	9,25